

25/7 1969

Rekvirent:

Bestillingsnr.: U 259.

Bestillingsdato: 30.8.93.

Deres j.nr.:

Gf. Sandhagen,
Knud Madsen,
Stendiget 16,
2630 Tåstrup.

mlc v. 10/11/93

*På tale bekræftede:
Tuse Næs Scanlød om
Orvunderes Pereminge*

UDSKRIFT

326117 01 0001.2221 27.08.93 RA
70003-00000/93 100.00 K

Udskriften skal være kasseafstemplet

Justitsministeriets genpartspapir. Til skeder
stadesløsbreve, kvitteringer til udstættelse og andre
påtegninger m. m. (vedr. fast ejendom).

mat. nr., ejerlav, sogn:
(i København kvarter)
eller (i de sønderjydske lands-
dele) bd. og bl. i tingbogen,
art. nr., ejerlav, sogn.

Kisserup by
Udby sogn

stempel: 7 kr. - - - - - øre

Akt: Skab nr. (udfyldes af dommerkontoret)

Købers }
Kreditors } bopæl:

Anmelder: Landinspektør
J. Kristiansen
Holbæk

Gade og hus nr.:

10092 * 31. JUL 1969

Deklaration om udstykning, benyttelse, grundejerforening m.v.

Undertegnede gårdejer Erik Jensen, ejer af matr. nr. 11b Kisserup by, Udby sogn, har opnået tilladelse til udstykning af 22 parceller til sommerhusbebyggelse fra sognerådet, idet udstykningen skal udføres efter landinspektør Kristiansens plan af maj 1969, på grundlag af hvilken vedhæftede deklarationsribs er udarbejdet, j.nr. 3982.

De til godkendelsen knyttede betingelser indgår jeg på at opfylde og lade tinglyse på de nævnde 22 parceller af matr. nr. 11b.

1. Beplantning på parceller og veje må kun forefindes i indtil samme højde som den godkendte bebyggelse.
2. Parcellerne skal forsynes med vand fra vandværk, og parcelejerne skal være medlem af dette efter vedtagterne derom.
3. Parcelejerne skal være medlem af den lokale grundejerforening, som skal varetage anlæg og vedligeholdelse af veje, fællesarealer samt fællesanligger, herunder bl.a. deltage i vedligeholdelse af den østre skelgrøft og rørledning.
4. Parkering på veje er forbudt. På hver parcel skal være plads til mindst 2 parkeringer.
5. På parcellerne må ikke drives erhvervsvirksomhed, feriekoloni eller pensionat, eller i det hele forefindes nogen virksomhed, der ved røg, støj, ilde lugt eller andet kan virke generende for de omboende eller skæmme sommerhusområdet.
6. Parcelejerne har fuld hegnspligt mod vej og i skel mod usolgte parceller. Der må kun anvendes levende hegn. Mod vej må kun plantes indtil 30 cm fra vejskel.

Påtaleberettiget overfor bestemmelserne i denne deklaration er Tuse Næs Sogneråd og grundejerforeningen, og f.s.a. punkt 6, ejeren af stamparcellen.

Deklarationen begæres tinglyst på matr. nr. 11b Kisserup by, Udby sogn, idet der med hensyn til byrder, hæftelser og servitutter henvises til ejendommens blad i tingbogen.

Kisserup, den 3-6 juni 1969

Erik Jensen

Som ejer af matr. nr. 11b:

Ovenstående deklaration tiltrædes af Tuse Næs Sogneråd som bygningsmyndighed.

Tuse Næs, den 25. juli 1969

TUSE NÆS SOGNERAAD
MAARSØ

Arnold Jensen

Bestillingsformular
D

Indført i dagbogen
for Holbæk retskreds

den 31 JULI 1969

Lyst: M bl. 116

§	kr.	CR
§	"	"
§ 14 ^I	"	"
§ 14 ^{II}	"	"

Lyst på 11^{te} af
Merkow 0-5-0-112

Blame Jensen / ~~S.~~

LS

C.L.

Genpartens rigtighed bekræftes 26 AUG. 1969

Jensen

10-134

10-134

FOTOKOPI.
IKKE MÅLFAST

NORD

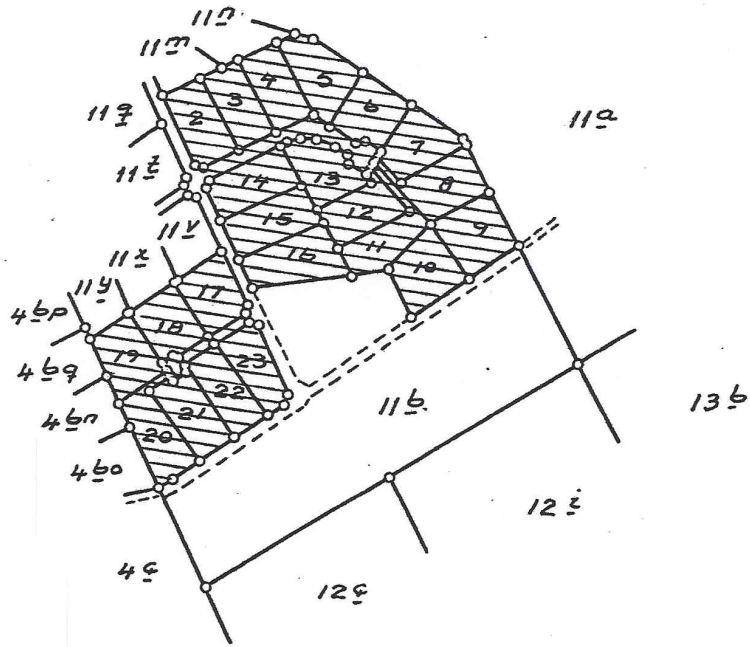

Deklarationsrids vedr. matr. nr. 11 b

Kisserup by

Udby sogn

Holbæk amt.

Udfærdiget 30.5.1969 i anledning af
tinglysning af deklaration om udstyk-
ning, benyttelse, grundejerforening m.v.

Kristiansen
Landsinspektør.

J.nr. 3982

1:4000

Justitsministeriets genpartkalkuleret. Til kort.

matr. nr. 11 b Kisserup by, Udby sogn, Holbæk amt.
attesteres herved. Holbæk d. 30. maj 1969

Navn: *Kristiansen*

Udlings-
formular

1 fløj